

## SYSTÈME D'ÉTUDE : POUPEE MOBILE

### 1- Mise en situation

La poupée mobile d'un tour sert essentiellement à :

- ☞ Maintenir les pièces longues à usiner (montage mixte ; montage entre pointes).
- ☞ Supporter un mandrin de perçage (opérations : centrage, perçage...)
- ☞ Centrer l'outil.



28	1	Bride	ENGJL200	
27	1	Ecrou spécial	S275	
26	1	Tirant	S275	
25	1	Vis à tête cylindrique à six pans creux ISO 4762-M6x35		
24	1	Manette	S275	
23	1	Axe – excentrique	C40	
22	1	Anneau élastique		
21	1	Goupille cylindrique ISO 8734 -12x30 -A		
20	1	Contre - tampon	C30	
19	1	Tampon	C30	
18	1	Vis à tête cylindrique à six pans creux ISO 4762-M10x70		
17	1	Volant	ENGJL200	
16	1	Bague vernier		
15	1	Palier	ENGJL200	
14	1	Poignet	S275	
13	4	Graisseur		
12	4	Vis à tête Hexagonale ISO 4014-M6x60	C30	
11	1	Ecrou	Cu Sn 10 P	
10	1	Vis de manœuvre	35NiCr6	
9	1	Manette	S275	
8	1	Ecrou	S275	
7	1	Fourreau	35NiCr6	Trempé, rectifié
6	1	Pointe		
5	1	Clavette à ergot	S275	
4	1	Corps	ENGJL200	
3	1	Lardon	S275	
2	1	Semelle	ENGJL200	
1	1	Banc	ENGJL200	
Rep	Nb	Désignation	Matière	Observation
<b>POUPEE MOBILE</b>				

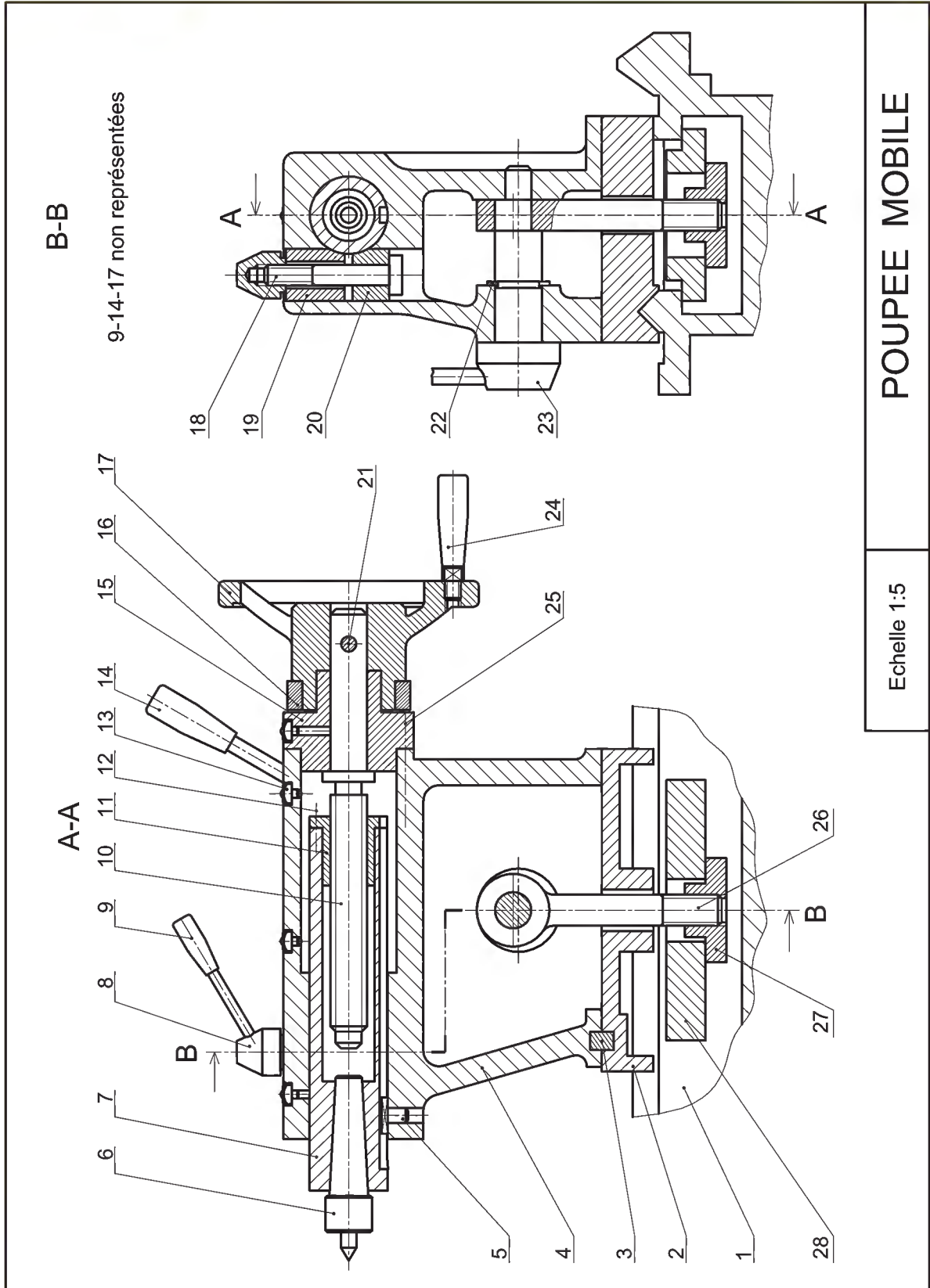

POUPEE MOBILE

Echelle 1:5

2- Travail demandé :

Compléter le diagramme F.A.S.T. en indiquant les composants des fonctions techniques.

